

Samkörning
med Mitsubishi
FX, A & Q

Samkörning
med Siemens
S5, S7-200 och
300

Samkörning
med Abb, Om-
ron, Fanuc
mfl....

Programmera och simulera PLC:er eller mikrodatörer
neutralt och samkör med önskat fabrikat inkl. SCADA
(processövervakning)

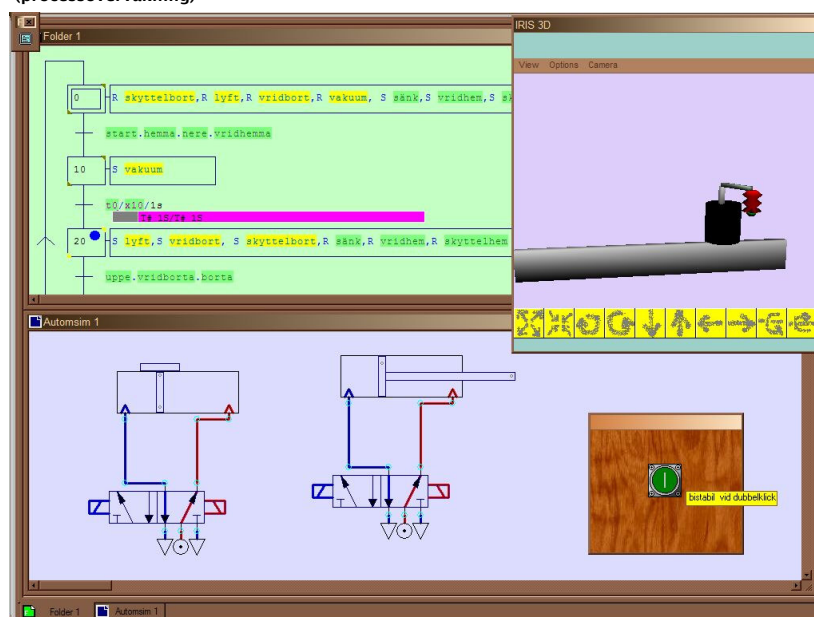

AUTOMGEN—totalkoncept inom styrteknik, el, pneumatik, hydraulik & automation

SUM teknik AB

Programvara och
läromedel på
svenska

SUM teknik AB

Aschebergsgatan 33
SE-411 33 GÖTEBORG

Tfn: 031-169933
Fax: 031-169933
dan@sum-teknik.se
www.sum-teknik.se

AUTOMGEN är ett kraftfullt koncept där man enkelt kan programmera och simulera PLC-program med alla de metoder som idag förekommer (ladder, grafcet, funktionsblocksdiagram, instruktionskoder, strukturerad text, flödesschema & Gemma). Detta kompletteras med simuleringsmöjligheter tex i scheman samt 2d- och 3d-objekt/system. Dessutom ingår ett komplett SCADA-system (OPC, modbus och ethernets-stöd). Läromedel följer med i paketet. Dessa fås i digital form (de skrivna läromedlen som office- & pdf-filer samt videogenomgångar i avi-format). I paketet finns även lösningsexempel till respektive övning (även sk. Inlämningsprojekt) samt färdiga och halvfärdiga applikationer av olika slag.



AUTOMGEN innehåller alla de verktyg som krävs av ett modernt, pedagogiskt programmerings- och simuleringshjälpmedel för styrsystem (PLC:er mm). Programmeringen kan ske enligt IEC61131-3 och enligt Automgens egna metoder (effektiva). Metoderna kan användas var för sig eller kombinerat (LAD, FBD, SFC, SCL, STL mfl). Programmeringen underlättas av olika pedagogiska hjälpmedel (bla; assistenten för de grafiska metoderna, palletter för drag-and-drop hämtning av instruktioner, symboler och objekt samt editeringsdialoger med allt erforderligt listat).

Programmen kan kompletteras med scheman med grafisk simulering (elscheman, motorer, digital elektronik, pneumatik, hydraulik osv). Grafisk simulering kan även ske i vårt SCADA-system (processövervakning). Detta kan göras med modeller i 2D och 3D (samkörning med 3D-CAD etc). I detta finns självklart allt övrigt som ett SCADA-system skall innehålla (knappar, lampor, kurvor, inmatningsfält, processobjekt mm). Samkörning kan ske via ethernet och OPC- & Modbus-drivers finns.

Efter simulering kan programmen samköras med olika målsystem (postprocessorer som omvandlar programmen till önkänt fabrikat samt möjliggör nedtankning till systemen och monitorering för körning online med hårdvara). Exempel på poster är; Mitsubishi FX, A & Q, Siemens S5, S7-200 och S7-300, Allen-Bradley, Schneider Telemecanique och Modicon, Omron, Fanuc, ABB, 8051-mikrodatorer, C-samkörning mm. Färdiga lösningar för mjukvarumässig samkörning med **MSM** (produktions-simulering), **Siemens step7** och **Mitsubishi GX developer** finns. I konceptet finns även **styrsystem** och **styrobjekt** av en mängd slag (tex pick-and-placer med lager, sortering, identifiering, montering mm). **AUTOMGEN** kan användas som programmeringshjälpmedel för våra **mobila robotar** (kan även programmeras med Assembler, Basic och C/C++ mm).

Konceptet är utformat för att kunna användas i **undervisningssammanhang** och att detta fungerar har bevisats gång på gång både i Sverige och runt om i världen. Skaffa **AUTOMGEN** för din undervisning inom styrteknik, el, pneumatik, hydraulik & automation!

